

Liveno®

PL Instrukcja montażu i użytkowania

Zestaw prysznicowy z baterią termostaticzną
ZP-MODERN
ZP-MODERN BLACK

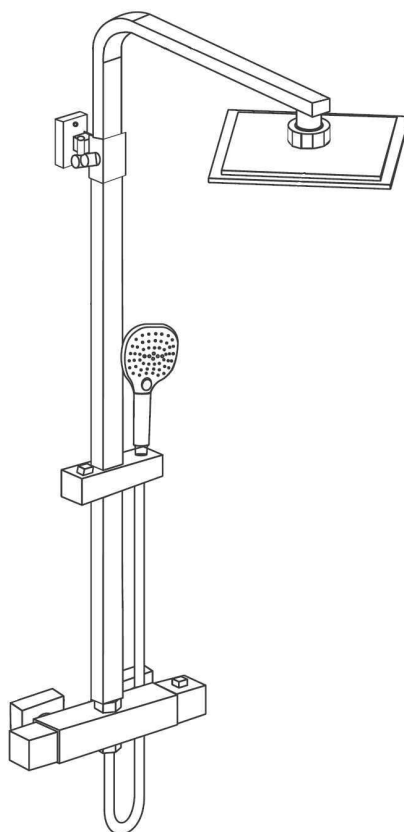

Producent:

LIVENO Polska Sp. z o.o.

ul. Piaskowa 9B, 09-100 Płońsk

tel. 023-667 44 60

www.liveno.pl

INFOLINIA SERWISOWA

tel. **664 44 88 00; 61/853 44 44**

Obsługą serwisową produktów marki LIVENO i IMPERIAL
zajmuje się specjalistyczna firma QUADRA-NET

JAK SZYBKO ZGŁOSIĆ REKLAMACJĘ?

Na stronie internetowej www.liveno.pl pod zakładką serwis jest umieszczona aplikacja „ZGŁOŚ REKLAMACJĘ” umożliwiająca natychmiastowe zgłoszenie reklamacji.

Reklamacja może zostać również przesłana drogą elektroniczną na adres infolinia@quadra-net.com W tym przypadku prosimy o podanie następujących informacji: model kabiny, opis wady, adres montażu wraz z nr telefonu. Należy również pamiętać o załączeniu dowodu zakupu.

Trzecią możliwością jest zgłoszenie reklamacji telefonicznie, za pośrednictwem infolinii 664 44 88 00 lub 618 53 44 44.

Charakterystyka techniczna:

- zalecanie ciśnienie 0,1 - 0,5 Mpa
- temperatura wody zimnej zasilającej 8 - 29 C
- temperatura wody gorącej zasilającej 55 - 85 C
- temperatura wody wylotowej 20 - 50 C
- ogranicznik temperatury 38 C

Jeżeli temperatura wody dolotowej jest stała, a ciśnienie zmienia się o 20% różnica temperatury wody wylotowej będzie się wahać +/- 2 C

Gdy ciśnienie wody jest stałe, a temperatura wody ciepłej waha się od 55 do 85 C lub zimnej od 8 do 29 C temperatura wody wylotowej będzie się wahać +/- 2 C

Zasady montażu

ZAŁECAMY MONTAŻ PRZEZ AUTORYZOWANY SERWIS
Wykaz autoryzowanych serwisów na www.liveno.pl

Montaż baterii termostatycznej nie różni się od montażu baterii standardowej. Należy zwrócić uwagę na prawidłowe podłączenie wody ciepłej (z lewej strony) i wody zimnej (z prawej strony). Nie przestrzeganie tego warunku spowoduje złe działanie termostatu.

Przed przystąpieniem do instalacji należy upewnić się, że ciśnienie dynamiczne wody oraz temperatura wody ciepłej i jej ciśnienie (dostępność wody) w instalacji pozwala na stosowanie baterii termostatycznej.

Miejsce montażu powinno być tak dobrane, żeby położenie baterii pozwalało na bezproblemowe jej obsługiwanie (dostęp do pokręteł oraz przełącznika funkcji) oraz na niezbędne przeglądy i ewentualne naprawy (w tym wyjęcie głowicy).

Przed montażem baterii instalacja wodna powinna być przepłukana przez upuszczenie wody z instalacji przez około 1 - 2 minuty.

Bezwzględnie należy zamocować uszczelki filtrujące.

Przed montażem należy przepłukać przygotowane wyprowadzenie wody.

Stwierdzone przez serwis zanieczyszczenia w elementach produktu będzie skutkowało odrzuceniem reklamacji.

Przygotowanie

Należy przygotować wyjścia wody 1/2 " z rozstawem 150 mm. Do tak przygotowanych wyjść przykręcić baterię pamiętając o stosowaniu filtrów.

W przypadku innego rozstawu wyjść należy do istniejących odcinków instalacji wodociągowej wkręcić przyłącza mimośrodowe (F). Przyłącza powinny być tak wkręcone aby ich osie od strony gwintów G3/4" ustawione były poziomo na jednej wysokości, powierzchnie czołowe powinny być w jednakowej odległości od ściany.

Działanie i eksploatacja

Do otwarcia i regulacji wypływu wody służy pokrętło po lewej stronie baterii, Przekręcając pokrętło w lewo przepływ wody będzie realizowany za pośrednictwem deszczownicy, po przekręceniu w prawo do pozycji OFF (brak przepływu), przekręcając dalej w prawo wypływ wody będzie realizowany za pomocą słuchawki prysznicowej. Do regulacji temperatury służy pokrętło po prawej stronie. Pokrętło regulacji temperatury posiada blokadę przy ustawieniu temperatury wody na 38 C. Zabezpiecza to przed wypływem wody o temperaturze powyżej 38 C i przypadkowym poparzeniem. Żeby uzyskać wyższą temperaturę należy wcisnąć przycisk na pokrętle i przekręcić pokrętło w lewo. Obrót pokrętła w prawo spowoduje powrót do temperatury 38 C i zatrzaśnięcie przycisku blokującego.

Konserwacja

Prawidłowe działania produktu w głównej mierze zależy od jakości wody, dbałości o czyszczenie, konserwację i prawidłowe użytkowanie. Bezwzględnie należy stosować siatkowe filtry w instalacjach (umieszczonych w zaworach instalacji wodociągowej). Bateria termostatyczna wymaga odpowiedniego ciśnienia wody w instalacji. W przypadku przepływowych ogrzewaczy wody, korzystanie z termostatu może być niemożliwe.

ZALECA SIĘ KONSERWACJĘ GŁOWICY TERMOSTATYCZNEJ NIE RZADZIEJ NIŻ RAZ NA KWARTAŁ. PRODUCENT NIE PONOSI ODPOWIEDZIALNOŚCI ZA ZAKAMIENIONĄ WODĘ, ZANIECZYSZCZENIE GŁOWICY MOŻE GROZIĆ UTRATĄ GWARANCJI.

Do odkamieniania należy stosować naturalne odkamieniacze takie jak ocet. Nie używać preparatów o wysokim stężeniu chloru.

Nie należy stosować: past ciernych, rozpuszczalników, acetonu, substancji zawierających kwasy, zasad, kwasu chlorowodorowego, środków polerujących, szczotek nylonowych, papieru ściernego.

Demontaż głowicy termostatycznej Rys. I

Zdjąć z zaślepkę z uchwytu regulacji temperatury, wykręcić widoczny wkręt. Zdjąć pokrętło regulacji temperatury i krzywkę. Wykręcić głowicę termostatyczną.

UWAGA!

Przed demontażem głowicy termostatycznej należy zakręcić dopływ wody do baterii

Czyszczenie

Po wykręceniu głowicy termostatycznej z korpusu baterii należy zdjąć o-ringi uszczelniające zanurzyć głowicę na 24 godziny w occie. Po upływie 24 godzin oczyścić głowicę czystą wodą. Obracając trzpień głowicy usunąć osad z sieci filtrów. W gniazdo baterii termostatycznej w korpusie baterii wlać ocet, odczekać chwilę, a następnie umyć gniazdo baterii termostatycznej i wypłukać czystą wodą. Zmontować wszystkie elementy baterii.

Kalibracja baterii termostatycznej

W celu kalibracji lub po czyszczeniu należy po wkręceniu głowicy termostatycznej przed zamontowaniem pokręteł otworzyć dopływ wody do baterii. Odkręcić przepływ wody przez baterię. Nałożyć pokrętło na głowicę termostatyczną. Sprawdzając temperaturę wypływającej wody termometrem ustawić pokrętło tak, żeby wypływająca woda miała temperaturę 38°C. W tej pozycji zdjąć pokrętło. Założyć krzywkę tak aby temperatura na korpusie baterii 38°C pokryła się z uskokiem na krzywce. Założyć pokrętło, wkręcić wkret i założyć zaślepkę.

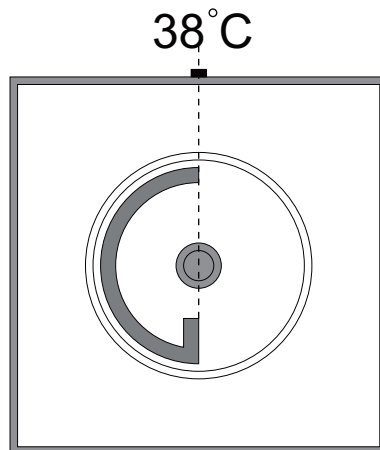









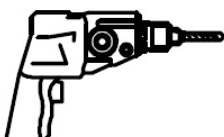



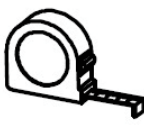

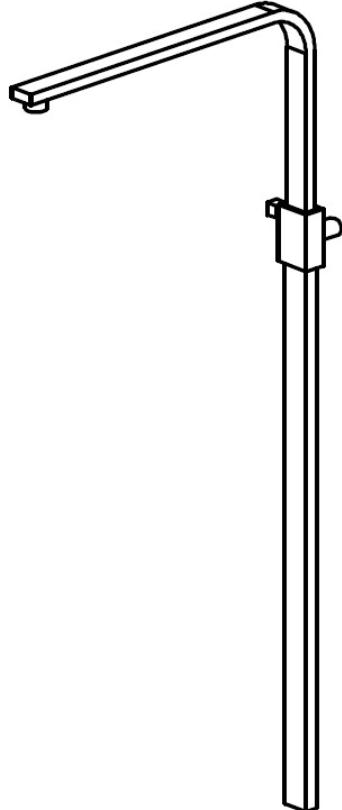
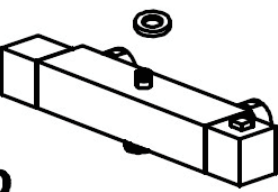
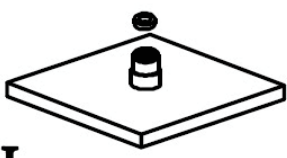
Konserwacja powierzchni

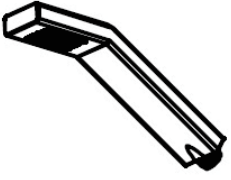
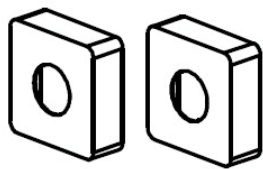
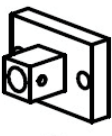
Do czyszczenia powierzchni nie wolno używać ostrych i żrących środków czyszczących, ostrych myjek, kwasu, ługu sodowego, rozpuszczalników, chloru. Grozi to uszkodzeniem powierzchni baterii.

Do czyszczenia powierzchni baterii należy używać miękką ściereczkę oraz łagodne środki myjące. Po umyciu baterię spłukać czystą wodą i wytrzeć do sucha.

Uszkodzenia powierzchni baterii poprzez niewłaściwą konserwację nie podlegają gwarancji.

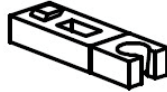
						
						
						
						
						
						
						
	A	G	M			

1

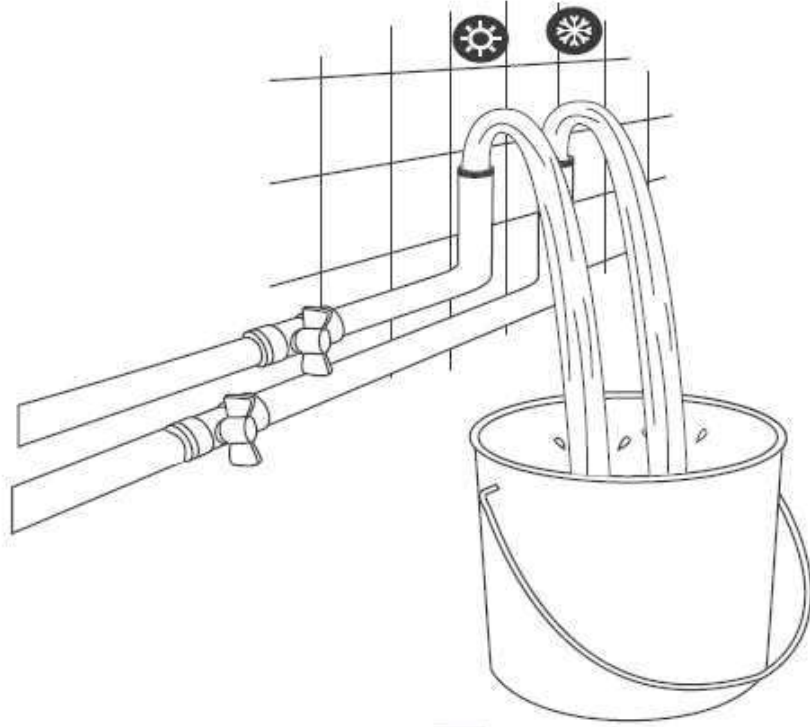

2

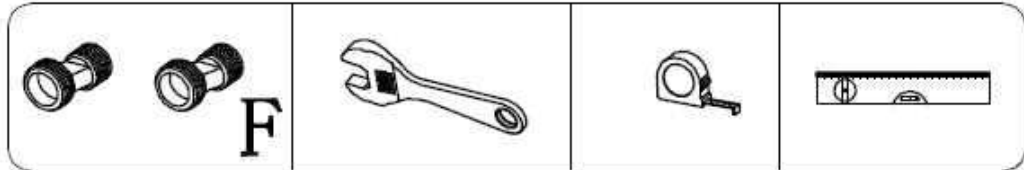
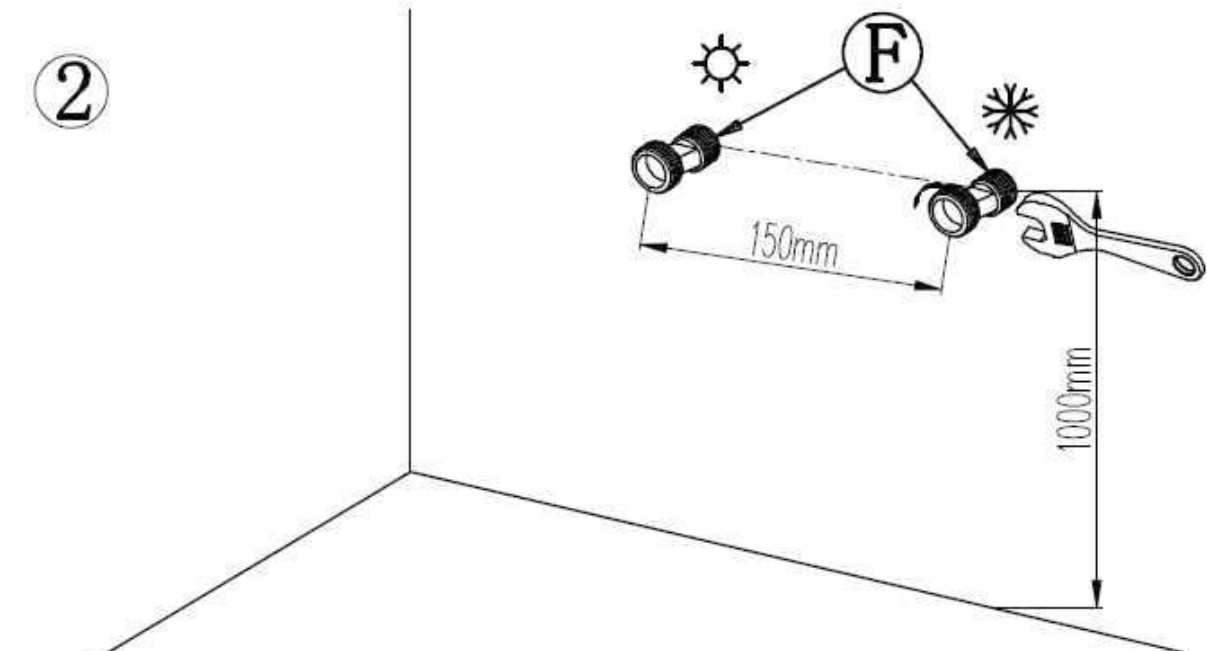

3

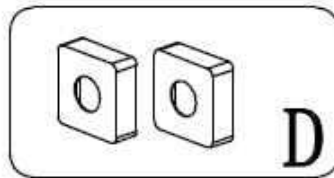
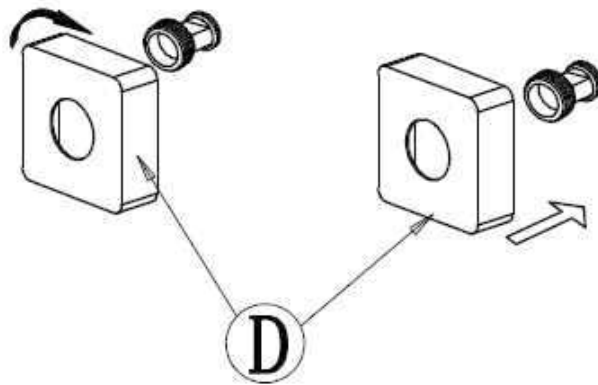

4

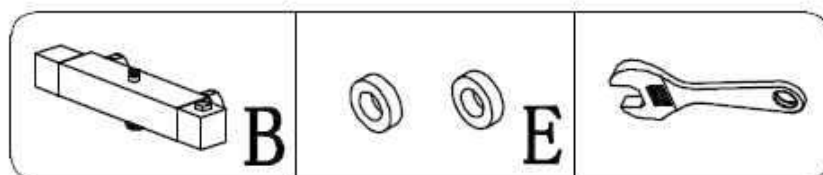
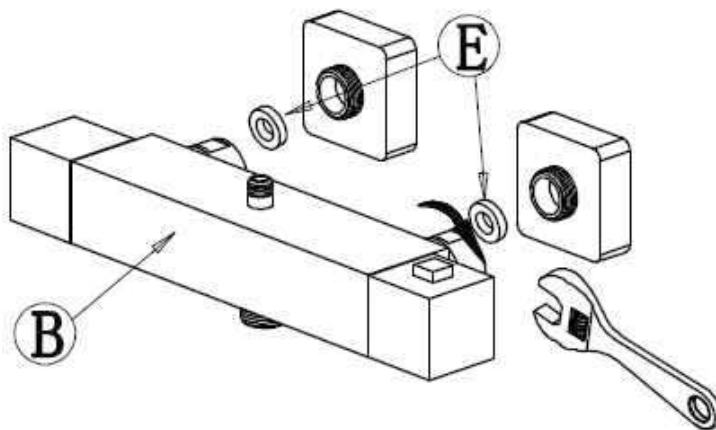

5

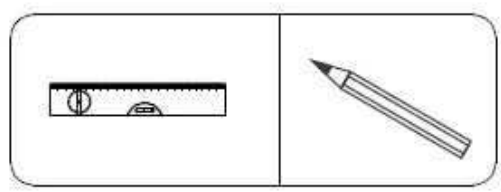
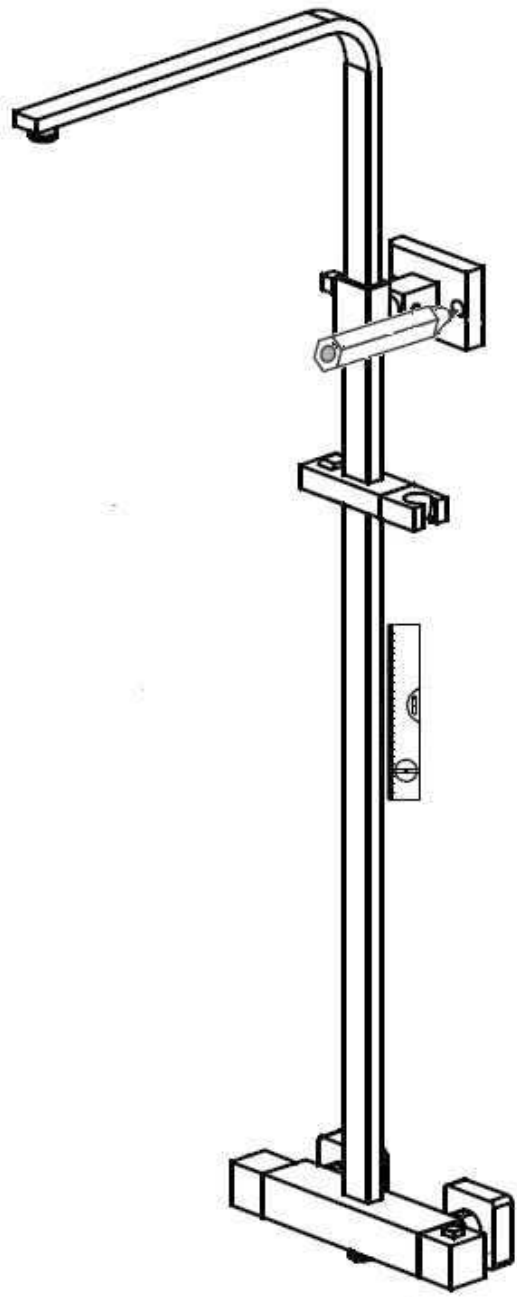

6

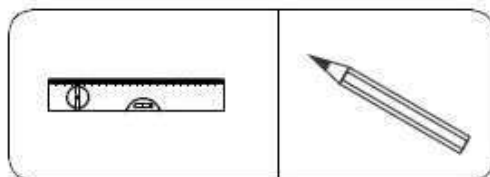
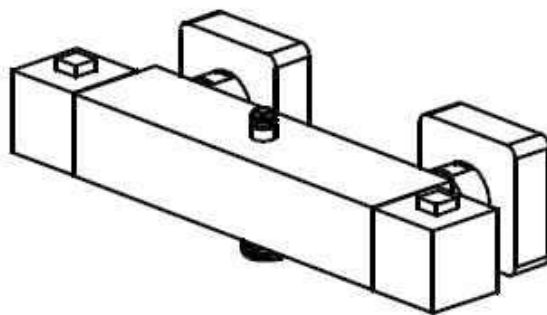
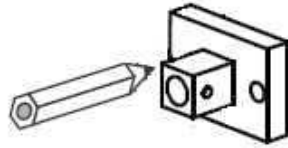

7

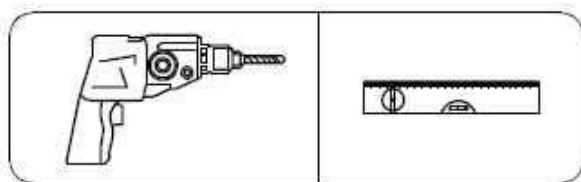
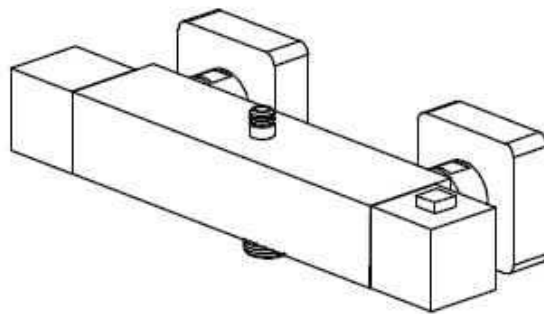
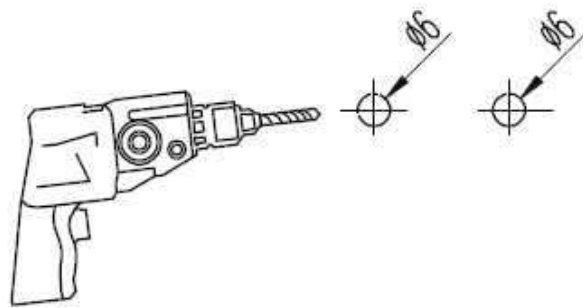

8

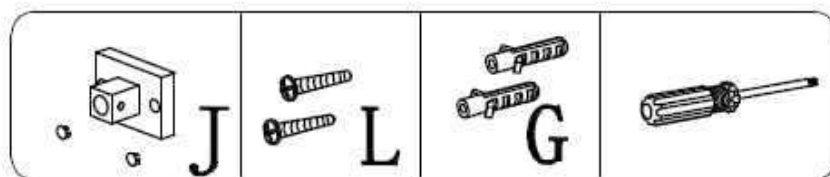
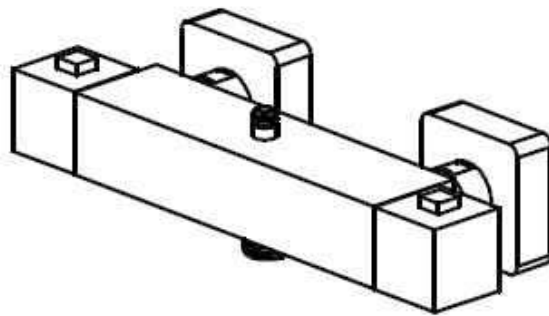
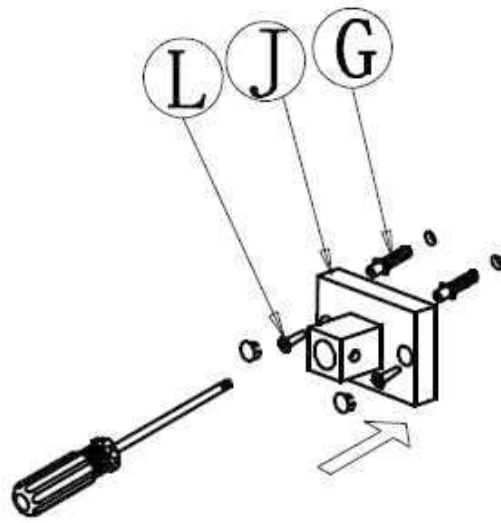

9

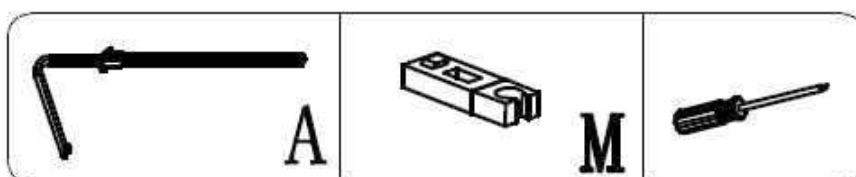
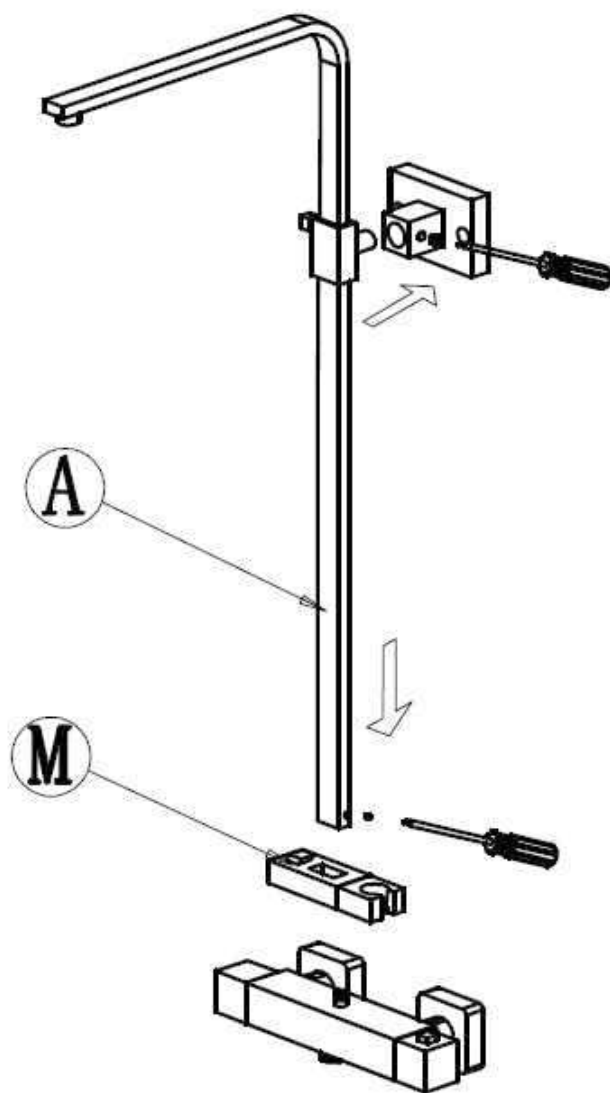

10

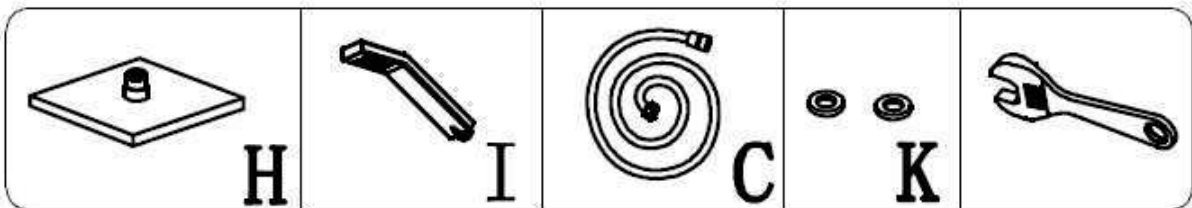
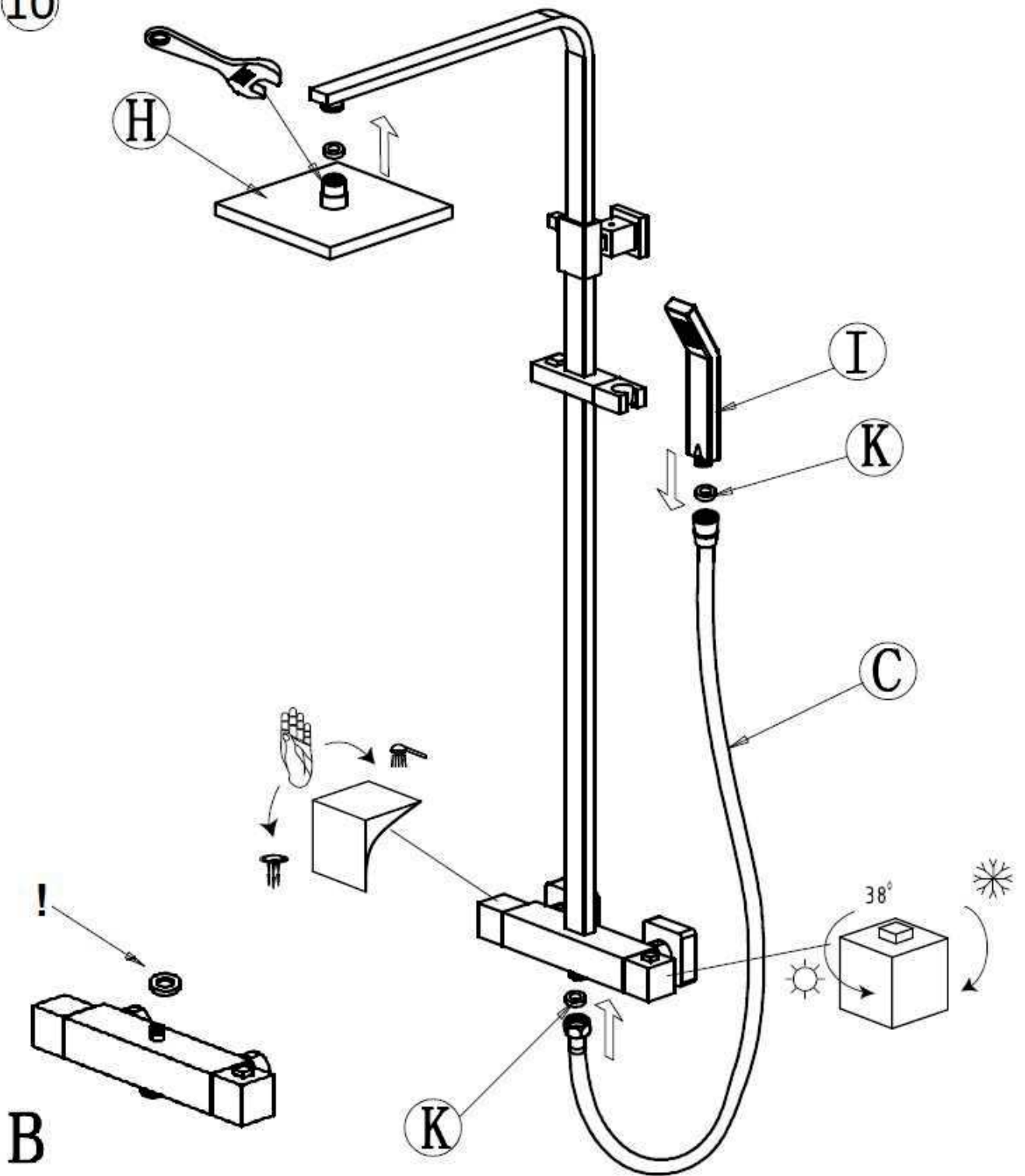

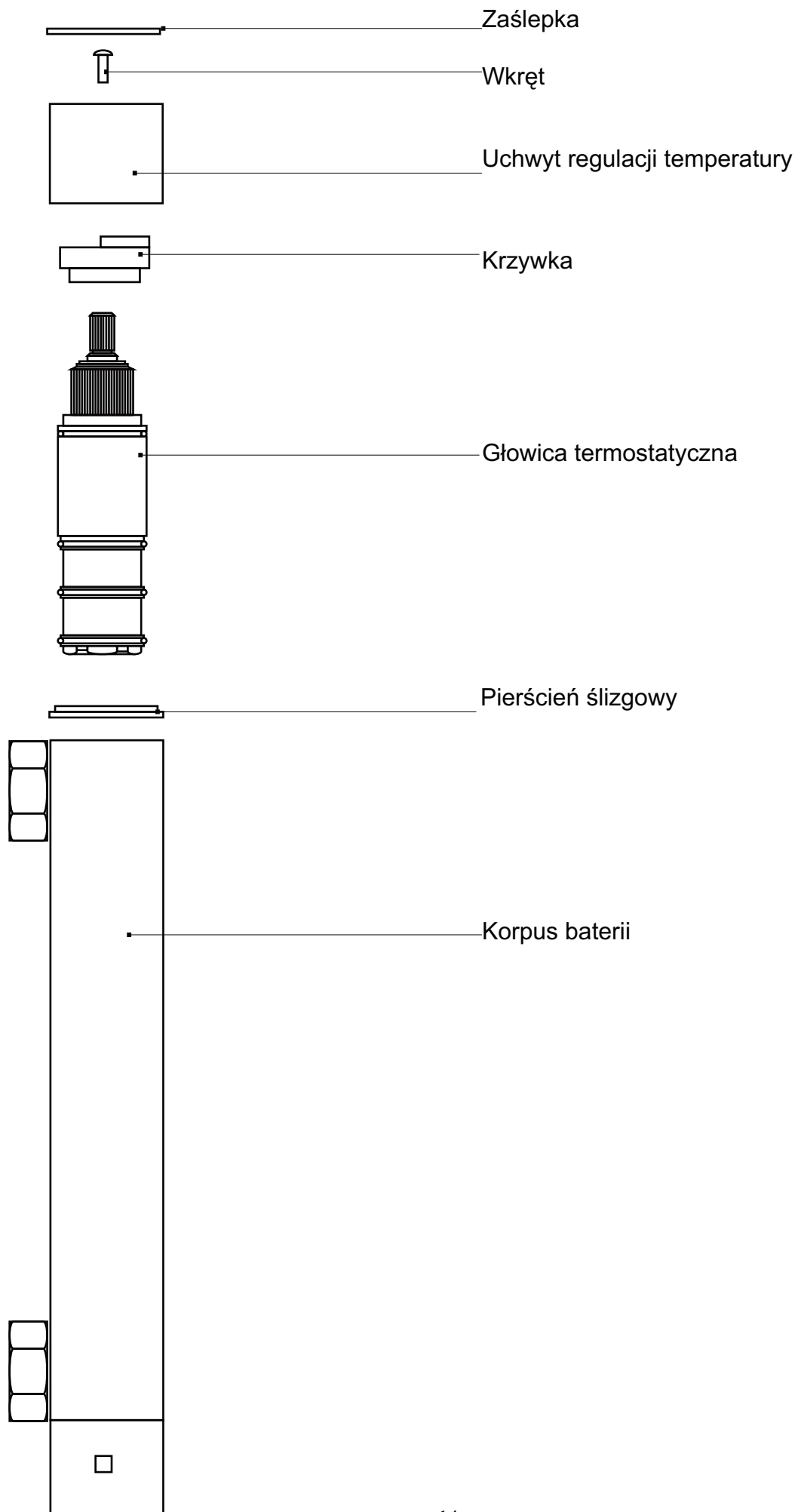

Szanowny Kliencie

Dziękujemy za dokonanie zakupu naszego produktu.

Firma LIVENO Polska Sp. z o.o. gwarantuje sprawne działanie zakupionego urządzenia ubytkowego zgodnie z warunkami techniczno-eksploatacyjnymi opisanymi w instrukcji obsługi. Gwarancja dotyczy produktów firmy LIVENO Polska Sp. z o.o., zakupionych w Polsce u Autoryzowanych Przedstawicieli i ważna jest na terenie Rzeczypospolitej Polskiej.

Reklamacje należy zgłaszać bezpośrednio do serwisu Gwaranta. Na stronie internetowej www.liveno.pl pod zakładką serwis jest umieszczona aplikacja „**ZGŁOŚ REKLAMACJĘ**” umożliwiająca natychmiastowe zgłoszenie reklamacji.

Reklamacja może zostać również przesłana drogą elektroniczną na adres infolinia@quadra-net.com W tym przypadku prosimy o podanie następujących informacji: model kabiny, opis wady, adres montażu wraz z nr telefonu. Należy również pamiętać o załączeniu dowodu zakupu.

Reklamacja może zostać również zostać zgłoszona telefonicznie, za pośrednictwem infolinii

664 44 88 00 lub 618 53 44 44.

1. Okres gwarancji rozpoczyna się z chwili dokonania zakupu i wynosi 24 miesiące
 2. Gwarancja dotyczy wad fabrycznych produktu i wad materiału, z którego wykonany jest produkt (tzw. wad powstałych z przyczyn tkwiących w produkcie).
 3. Zewnętrzne powierzchnie wyrobu oraz kompletność opakowania powinny być sprawdzone przez kupującego w miejscu zakupu również, jeżeli są oryginalnie zapakowane. Reklamacje uszkodzeń zewnętrznych powierzchni zgłoszone po odebraniu lub zamontowaniu towaru nie będą uznawane. Reklamacje związane z brakami po odebraniu lub zamontowaniu towaru nie będą uznawane.
 5. Wszelkie braki w kompletacji muszą być zgłoszone sprzedawcy w momencie zakupu.
 6. Podstawą do rozpatrzenia reklamacji jest dowód zakupu.
 7. Reklamacje wyrobu ujawnione w okresie gwarancji i niezawinione przez uprawnionego do korzystania z gwarancji, będą rozpatrywane w terminie 14 dni roboczych od daty przyjęcia reklamacji. Naprawa zostanie dokonana w ciągu 21 dni roboczych od daty uznania. W przypadku gdy naprawa wymaga sprowadzenia odpowiednich części z fabryki okres naprawy może się przedłużyć do 60 dni roboczych.
 8. Gwarancja traci ważność z powodu naprawy produktu przez osoby do tego nieuprawnione
 9. Gwarancją nie są objęte uszkodzenia powstałe wskutek nieprawidłowego montażu, konserwacji, samodzielnych przeróbek, niewłaściwej eksploatacji produktu, jak również przez zanieczyszczenia wody lub przewodów sieci wodociągowej, osad kamienny, itp.
 10. Gwarancja nie obejmuje wad powstałych w skutek zdarzeń losowych lub spowodowanych siłą wyższą (np. elektrolizy, korozje i inne wynikające z właściwości urządzeń wodnych)
 11. Gwarancja nie obejmuje elementów eksploatacyjnych o ograniczonej trwałości ani akcesoriów ulegających normalnemu zużyciu, chyba że okażą się wadliwe lub uszkodzone przy zakupie produktu
 12. Gwarancja nie obejmuje wyrobów używanych (z ekspozycji).
 13. Gwarancja nie obejmuje zniszczenia bądź uszkodzenia mechanicznego produktu lub jego części w trakcie transportu, montażu oraz użytkowania.
 14. Producent nie ponosi odpowiedzialności za szkody spowodowane: wytracaniem się osadu z użytkowanej wody, nieodpowiednią pielęgnacją wyrobu (stosowaniem środków zawierających aceton, substancje żrące, ściernie itp.)
 15. Klient zobowiązany jest do zapewnienia pełnego dostępu do reklamowanego urządzenia w celu dokonania demontażu, montażu lub naprawy.
 16. W przypadku nieuzasadnionego zgłoszenia reklamacyjnego Klient pokrywa koszt przejazdu oraz zryczałtowanego wynagrodzenia pracowników lub przedstawicieli serwisu sprzedawcy.
 17. W okresie gwarancji klient ma prawo do wymiany produktu na nowy lub zwrotu pieniędzy gdy:
 - ujawnionej wady nie można usunąć
 - w okresie trwania gwarancji dokonano 5 napraw tego samego podzespołu a naprawiany produkt nadal wykazuje wady uniemożliwiające jego stosowanie zgodnie z przeznaczeniem
 18. Klient traci gwarancję w przypadku:
 - samodzielnych przeróbek i napraw, · szkód powstałych w wyniku konserwacji niezgodnej z zaleceniami Producenta, uszkodzenia produktu przez wykorzystywanie niezgodnie z przeznaczeniem, · nie stosowania się do zaleceń instrukcji, · niewłaściwego transportu (zaleca się transportowanie wyłącznie w oryginalnym opakowaniu, w pozycji zgodnej z oznaczeniami)
 19. Naprawa gwarancyjna nie obejmuje czynności eksploatacyjnych, przewidzianych w trakcie eksploatacji, takich jak: bieżąca konserwacja, do których zobowiązany jest użytkownik we własnym zakresie i na własny koszt zgodnie z instrukcją montażu i konserwacji.
 20. Gwarant może odmówić naprawy gwarancyjnej lub wymiany urządzenia w przypadku stwierdzenia niewłaściwej konserwacji lub braku konserwacji.
- Niniejsza gwarancja nie ogranicza ani nie zawiesza uprawnień Kupującego wynikających z przepisów o rękojmi za wady rzeczy sprzedanej.

Gwarancja Obowiązuje na terenie Rzeczypospolitej Polskiej

Więcej informacji uzyskasz dzwoniąc pod numer infolinii: +48 664 44 88 00 i pod numerem tel. +48 61 853 44 44

Pełny wykaz punktów serwisowych znajduje się na stronie internetowej www.liveno.pl

Potwierdzenie montażu przez autoryzowany serwis

Data i miejsce instalacji.

.....

Serwis (imię i nazwisko serwisanta/pieczeńć)

.....

Strony stwierdzają, że urządzenie zostało zmontowane i uruchomione bez zastrzeżeń.

.....
Odbiorca Data Podpis

.....
Wykonawca Data Podpis

Naprawy Gwarancyjne

Lp	Data zgłoszenia	Opis wykonanej naprawy wykaz wymienionych części	Data wykonania/Pieczeńć