

Liveno®

PL Instrukcja montażu i użytkowania

**Zestaw prysznicowy
ZP-VIVO-BLACK**



Producent:

LIVENO Polska Sp. z o.o.

ul. Piaskowa 9B, 09-100 Płońsk

tel. 023-667 44 60

www.liveno.pl

INFOLINIA SERWISOWA

tel. **664 44 88 00; 61/853 44 44**

Obsługą serwisową produktów marki LIVENO i IMPERIAL
zajmuje się specjalistyczna firma QUADRA-NET

JAK SZYBKO ZGŁOSIĆ REKLAMACJĘ?

Na stronie internetowej www.liveno.pl pod zakładką serwis jest umieszczona aplikacja „ZGŁOŚ REKLAMACJĘ” umożliwiająca natychmiastowe zgłoszenie reklamacji.

Reklamacja może zostać również przesłana drogą elektroniczną na adres infolinia@quadra-net.com W tym przypadku prosimy o podanie następujących informacji: model kabiny, opis wady, adres montażu wraz z nr telefonu. Należy również pamiętać o załączeniu dowodu zakupu.

Trzecią możliwością jest zgłoszenie reklamacji telefonicznie, za pośrednictwem infolinii 664 44 88 00 lub 618 53 44 44.

Montaż

Przed przystąpieniem do montażu należy sprawdzić kompletność zestawu. Reklamacje związane z brakami po zamontowaniu wyrobu nie będą uznawane. Należy sprawdzić jakość powierzchni zewnętrznych. Reklamacje uszkodzeń zewnętrznych powierzchni zgłoszone po odebraniu lub zamontowaniu produktu nie będą uznawane.

UWAGA

Przed przystąpieniem do montażu należy upewnić się, że wszelkie wyposażenie elektryczne bądź gazowe (np.. piecyki, gniazda lub wtyczki elektryczne) znajdujące się w pomieszczeniu gdzie będzie zamontowany zestaw prysznicowy będą znajdowały się w bezpiecznej odległości i nie będą narażone na zachłapanie, zalanie wodą wydostającą się z zestawu prysznicowego. Wyposażenie elektryczne i gazowe nie jest odporne na działanie wody. Woda może spowodować zgaszenie płomienia piecyka lub zwarcie w instalacji elektrycznej. Może to spowodować zatrucie ulatniającym się gazem lub porażenie elektryczne.

Konserwacja

Prawidłowe działania produktu w głównej mierze zależy od jakości wody, dbałości o czyszczenie, konserwację i prawidłowe użytkowanie. Bezwzględnie należy stosować siatkowe filtry w instalacjach (umieszczonych w zaworach instalacji wodociągowej).

Do czyszczenia powierzchni zewnętrznych **NIE WOLNO** używać środków ściernych, detergentów zawierających środki ściernie, past ściernych, rozpuszczalników, acetonu, benzyny, środków czyszczących na bazie kwasów, zasad, kwasu chlorowodorowego, środków polerujących, czyszczaków nylonowych, papieru ściernego.

Do czyszczenia powierzchni zewnętrznych należy używać miękkiej ściereczki z dodatkiem delikatnego detergentu.

ZALECA SIĘ PRZEPROWADZENIE ODKAMIENIANIA DESZCZOWNICY I SŁUCHAWKI NIE RZADZIEJ NIŻ RAZ NA KWARTAŁ.

W przypadku wody o dużej twardości konserwację (odkamenianie) zaleca się wykonać z większą częstotliwością.

Reklamacje zgłaszane na uszkodzenia powstałe na skutek zatkania otworów wylotowych słuchawki i deszczownicy nie będą uznawane.

Do odkamieniania należy stosować naturalne odkamieniacze takie jak ocet.

W tym celu należy zdemontować słuchawkę i deszczownicę zabezpieczyć powierzchnie zewnętrzne przed uszkodzeniem, umieścić odkamieniany element w woreczku foliowym i włożyć do środka słuchawki i deszczownicy ocet. Pozostawić na 24 godziny. Po odkamienieniu wypłukać element bieżącą wodą i zamontować na zestawie.

Do odkamieniania nie używać preparatów o wysokim stężeniu chloru.

INSTRUKCJA MONTAŻU I UŻYTKOWANIA BATERII**● PRZEZNACZENIE**

Baterie Liveno przeznaczone są do instalowania w sieci wodociągowej o maksymalnym ciśnieniu wody do 0,6 MPa.

Dane techniczne: -minimalne ciśnienie 2 bar, zakres roboczy 2-6 bar, max.

Ciśnienie 6 bar, maksymalna temperatura wody 80 stopni C.

● ZALECENIA MONTAŻOWE

A/ montaż baterii należy powierzyć specjalistycznym zakładom, lub osobom z odpowiednimi kwalifikacjami

B/ do montażu należy używać kluczy nie zaciskających się o gładkich powierzchniach szczęk najlepiej zabezpieczonych bawełnianą tkaniną

C/ przed montażem baterii należy wypłukać instalację wodną celem usunięcia z instalacji zanieczyszczeń stałych, takich jak piasek, kamień, osad, konopie uszczelniające, które mogły się znaleźć w rurach w efekcie prac hydraulicznych, przeprowadzania remontów lub dłuższego czasu nieużywania wody. Zanieczyszczenia takie mogą być przyczyną uszkodzenia armatury sanitarnej.

D/ szczelność połączeń należy uzyskać poprzez zastosowanie uszczelek zwrócić uwagę czy uszczelki znajdują się na swoim miejscu i czy nie są zagięte

E/ do dokręcenia baterii nie używać dużej siły

UWAGA

Po zamontowaniu baterii zawsze należy sprawdzić szczelność całego układu. Wszystkie połączenia muszą być szczelne przed dopuszczeniem baterii do użytkowania

● EKSPLOATACJA BATERII**UWAGA**

Po zamontowaniu lub po dłuższej przerwie w użytkowaniu baterię należy przepłukać silnym strumieniem wody

Poprawność działania baterii w dużej mierze zależy od jakości wody- jej twardości- nasycenia wapniem oraz zawartości zanieczyszczeń takich jak piasek, kamień kotłowy, itp. Jakość wody decyduje o częstotliwości konserwacji baterii przez użytkownika. Zaleca się stosowania filtrów siatkowych w instalacjach wodociągowych.

● KONSERWACJA

W celu prawidłowego działania baterii zaleca się co najmniej raz na kwartał lub w przypadku zauważenia nieprawidłowości w działaniu (zacinanie się, ciężka praca) przeprowadzić konserwację baterii. Odstępy czasowe pomiędzy konserwacjami uzależnione są od jakości wody w instalacji. Im twardsza woda w instalacji konserwację należy przeprowadzać częściej

Czyszczenie/wymiana głowicy

- zamknąć dopływ wody do baterii
- delikatnie wyciągnąć zaślepkę w uchwycie baterii
- odpowiednim narzędziem odkręcić uchwyt baterii i ściągnąć go z głowicy
- odkręcić pierścień masujący bateria jednouchwytowa
- odkręcić nakrętkę mocującą głowicę bateria jednouchwytowa
- wyjąć głowicę bateria jednouchwytowa
- wykręcić głowicę bateria dwuuchwytowa
- przepłukać silnym strumieniem wody
- w przypadku dużego zabrudzenia zaleca się namoczenie głowicy w roztworze wody z octem w stosunku 3:1 (3 części wody, 1 część octu 10%) i pozostawienie na 2-3 godziny, przepłukać głowicę wodą
- sprawdzić stan uszczelek ewentualnie wymienić na nowe
- zmontować w odwrotnej kolejności

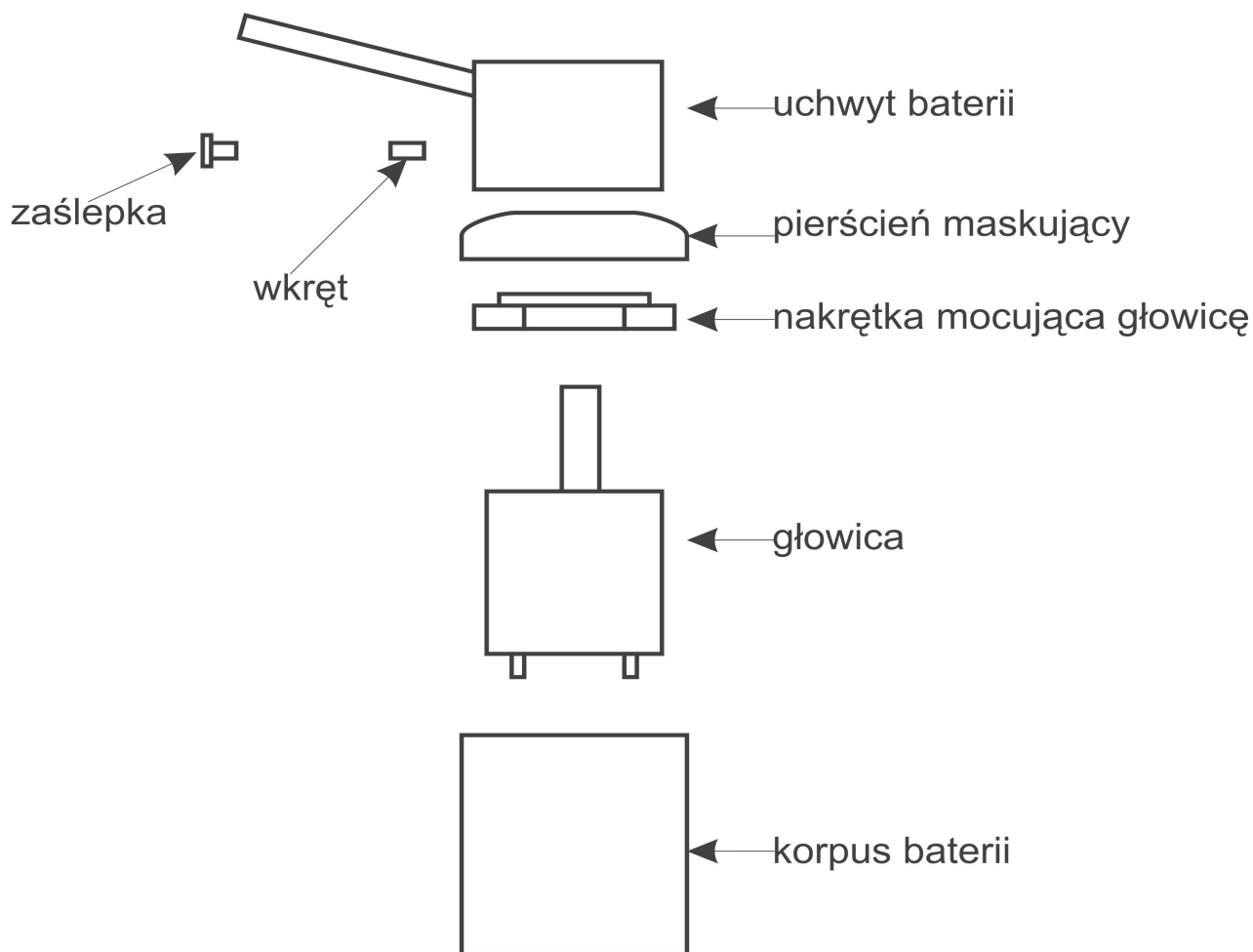

Bateria jednouchwytywa

Czyszczenie powłok zewnętrznych.

Aby zachować prawo do napraw gwarancyjnych oraz utrzymać estetyczny wygląd baterii przez długi okres należy podczas ich czyszczenia przestrzegać następujących zasad:

Brud, osad oraz plamy powstałe na skutek osadzania się kamienia usuwamy przemywając baterię wodą z płynem do mycia naczyń względnie środkami przeznaczonymi do mycia powierzchni chromowanych, następnie optukać baterię i wytrzeć miękką szmatką.

Powierzchni chromowanych, połączonych lub kolorowych nie należy czyścić ściereczkami chropowatymi lub środkami zawierającymi materiały ściernie np. mączkę marmurową, itp. Nie należy również stosować środków czyszczących zawierających silne detergenty, środków rysujących powierzchnie, jak również zawierających kwasy.

Uwaga! Powierzchnie grafitowe i połączone należy myć wyłącznie wodą z mydłem.

Do czyszczenia części akrylowych nie wolno używać środków zawierających alkohol, substancji dezynfekujących i rozpuszczalników.

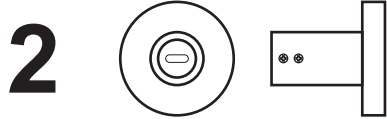
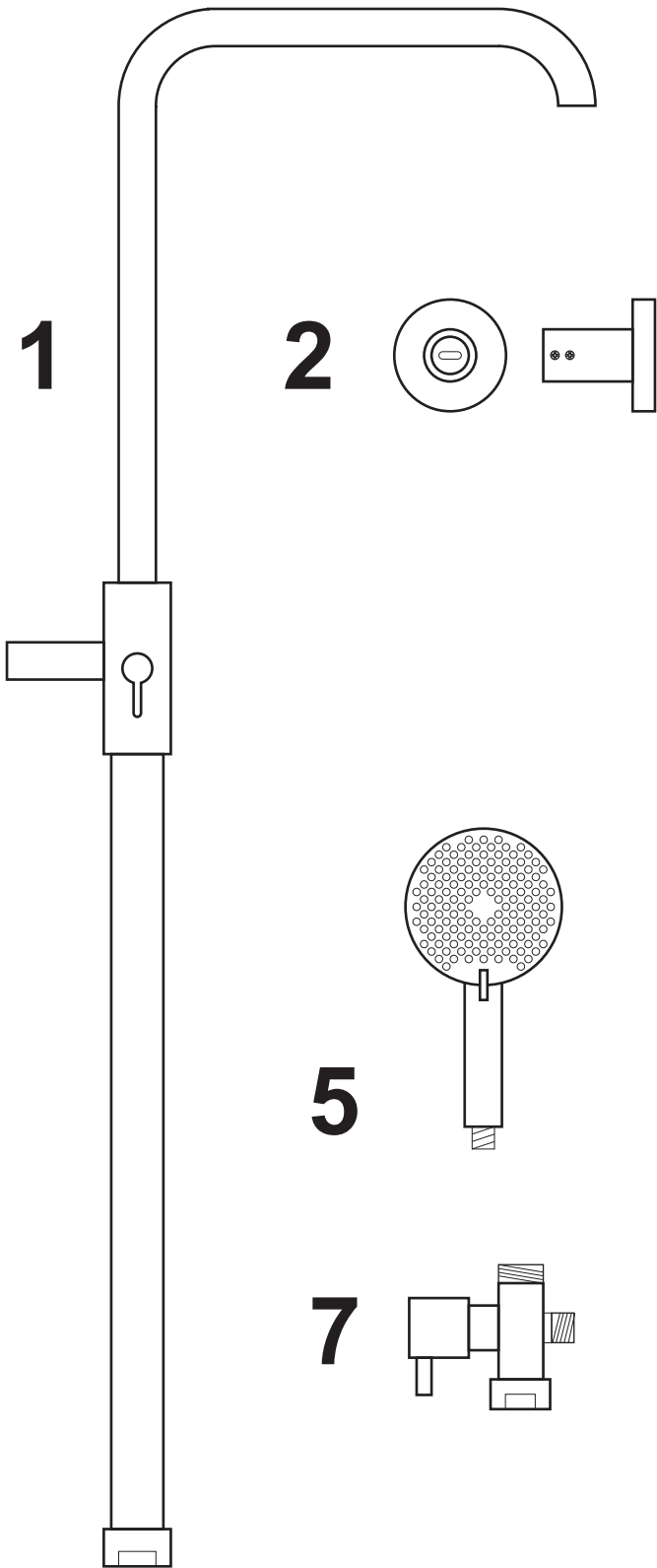

3

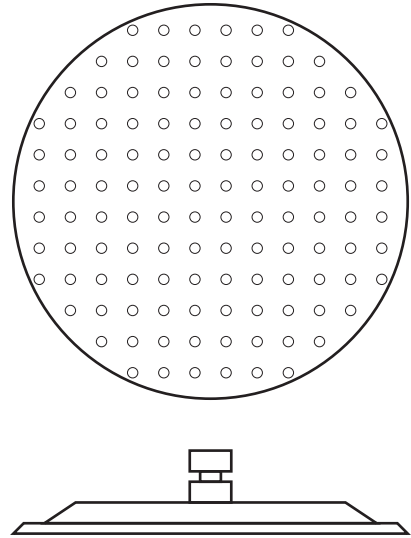

4

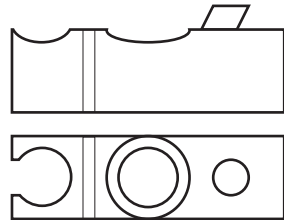

5

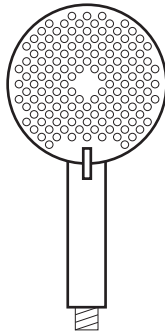

6

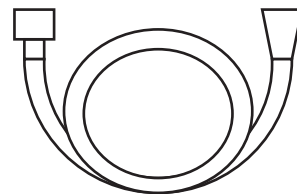

a

b x 2

7

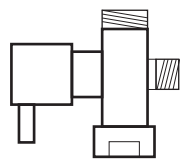

8

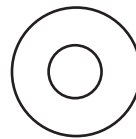

a x 2



b x 2



c x 2

9

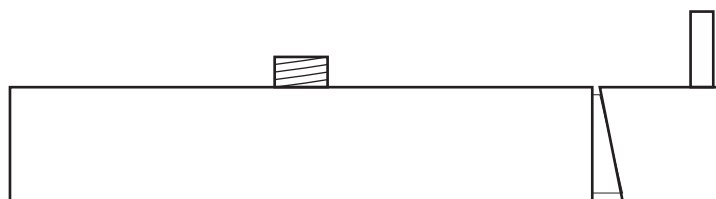

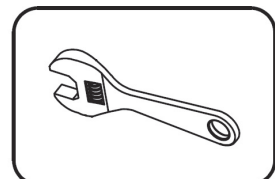
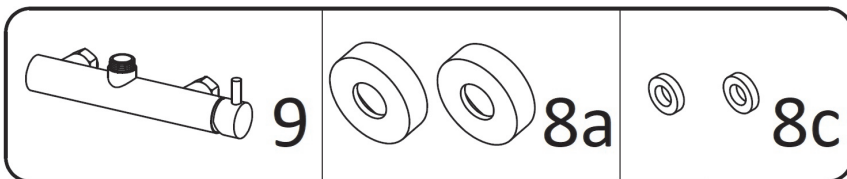
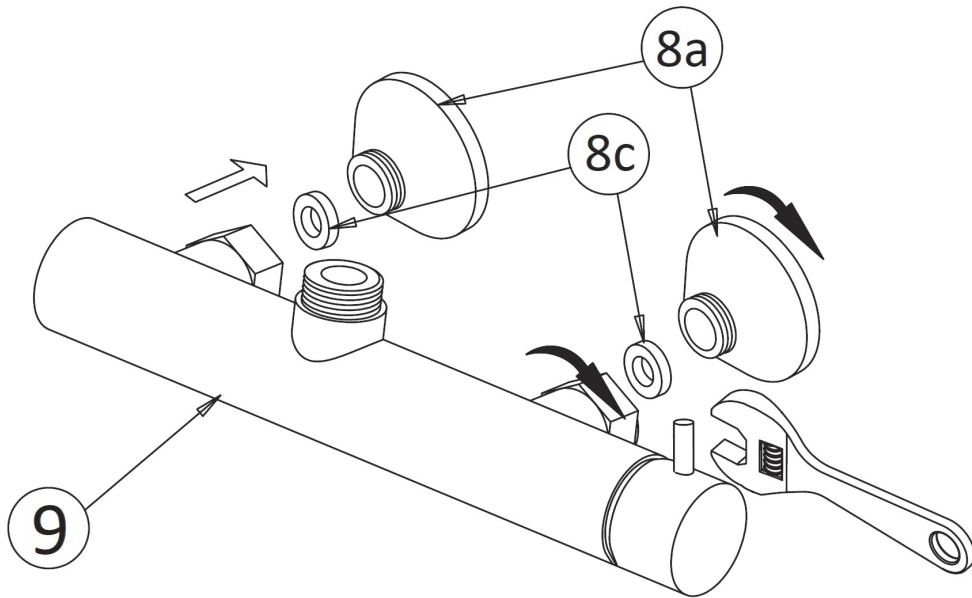
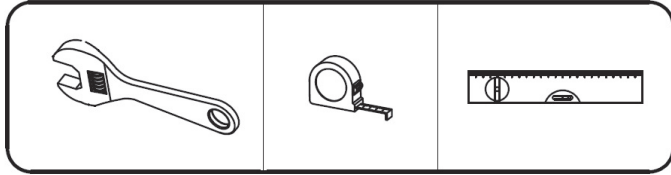
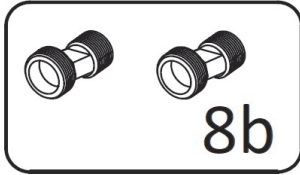
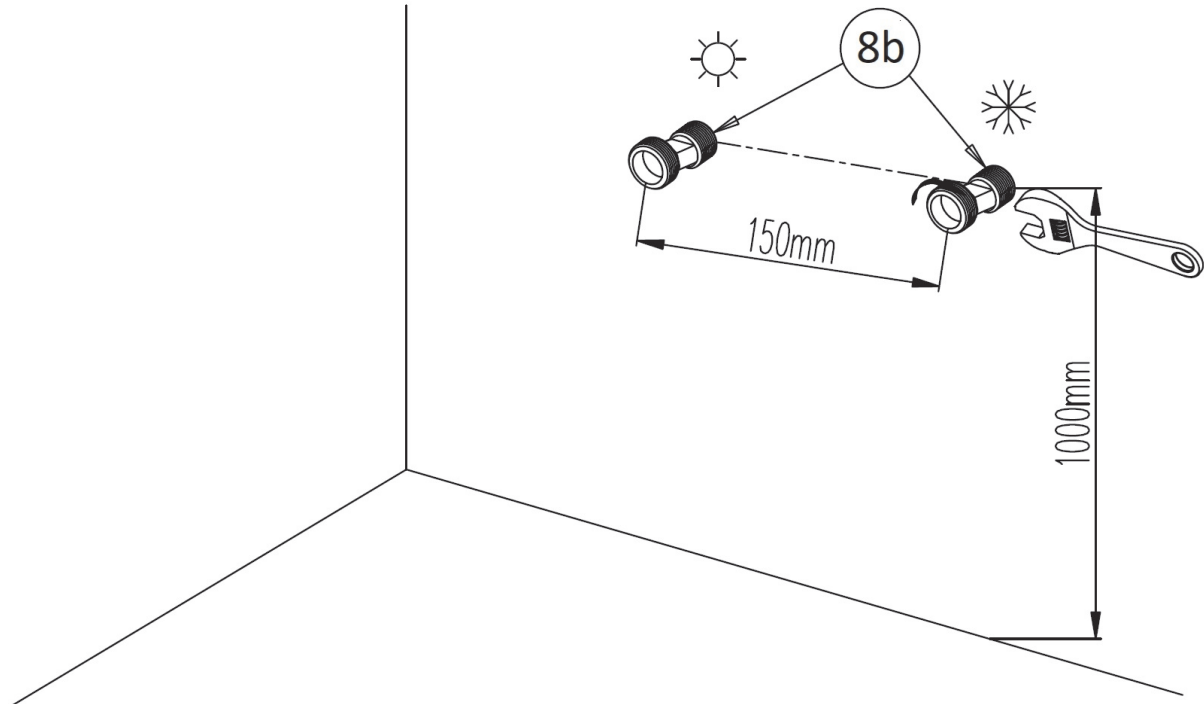

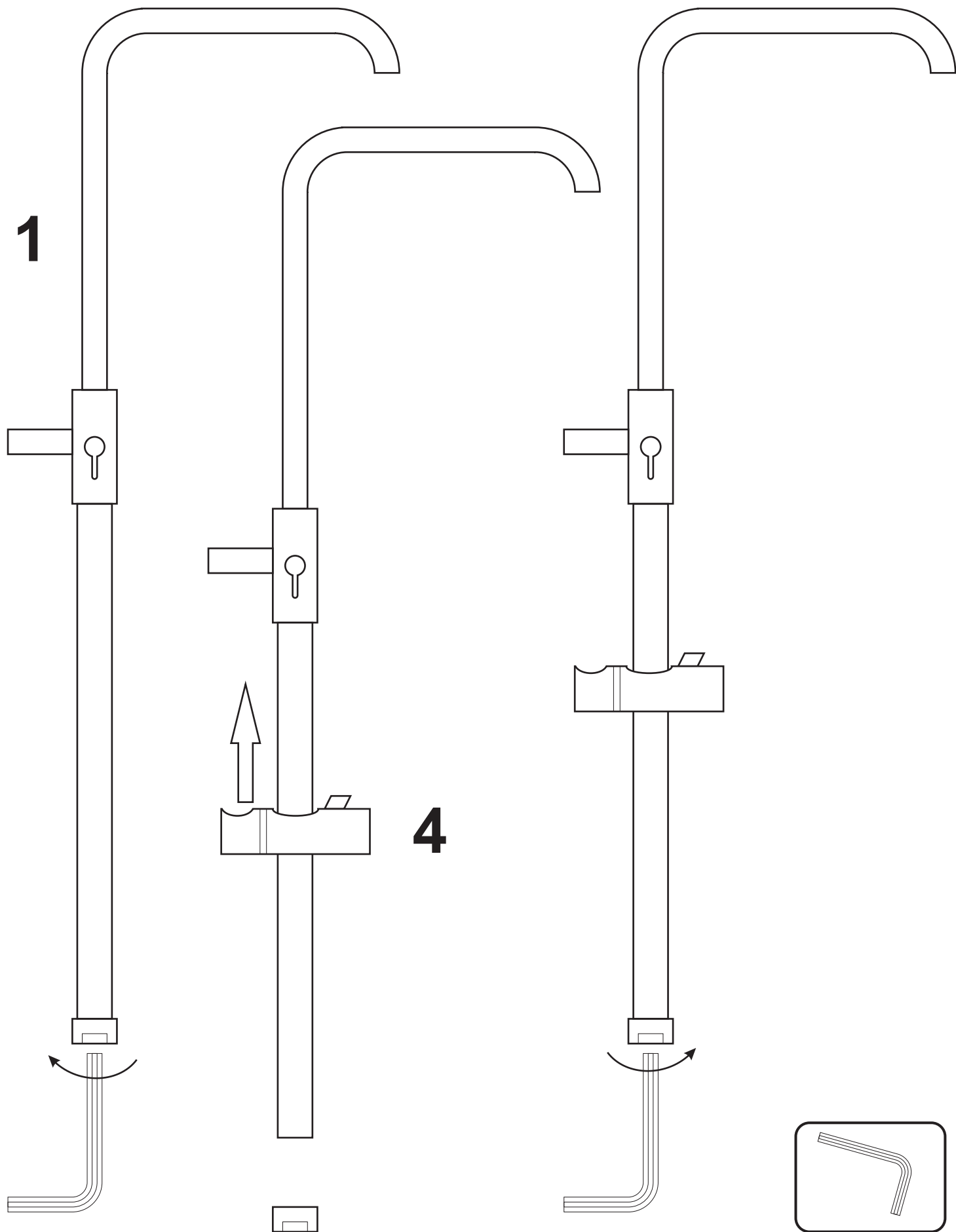

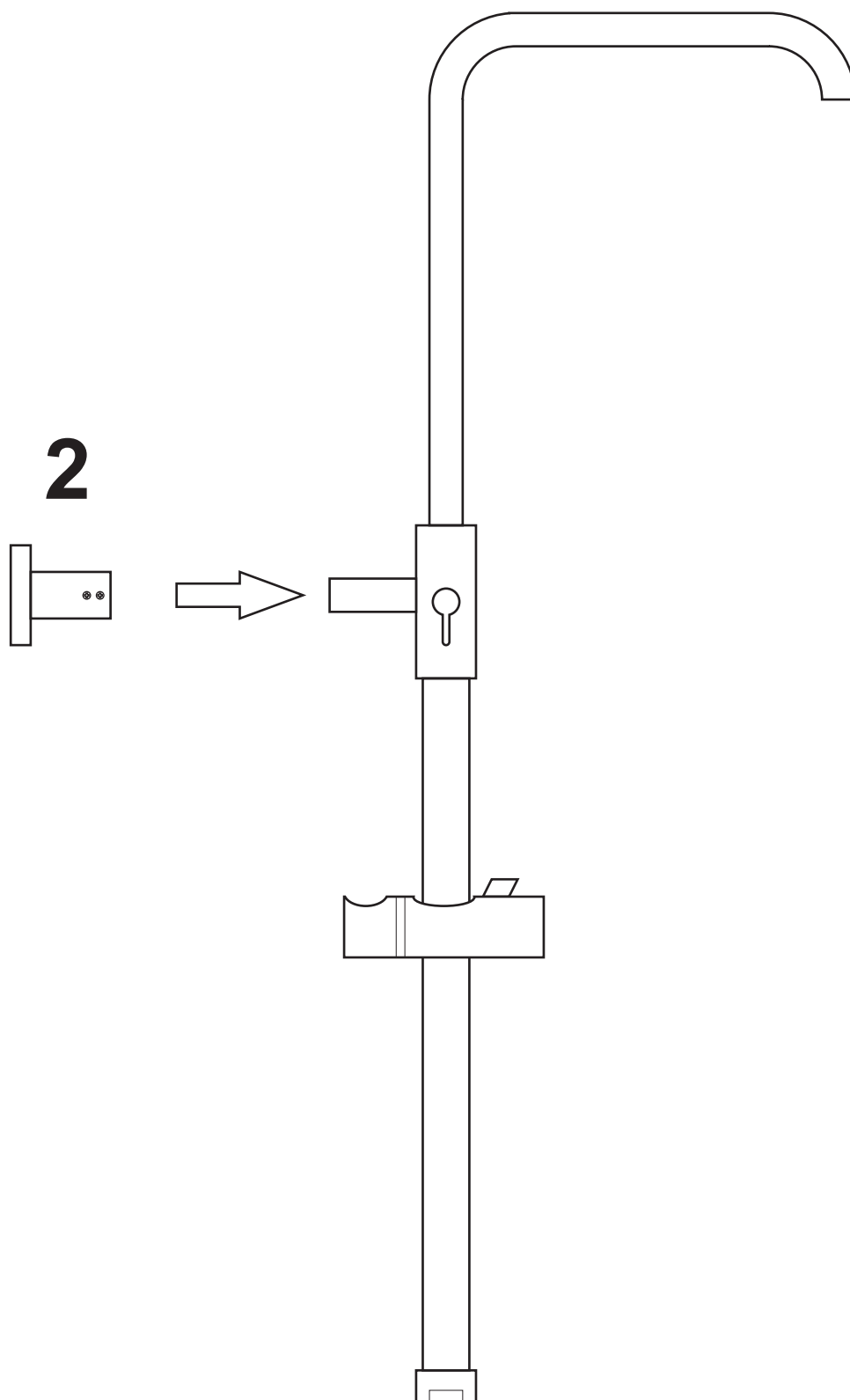

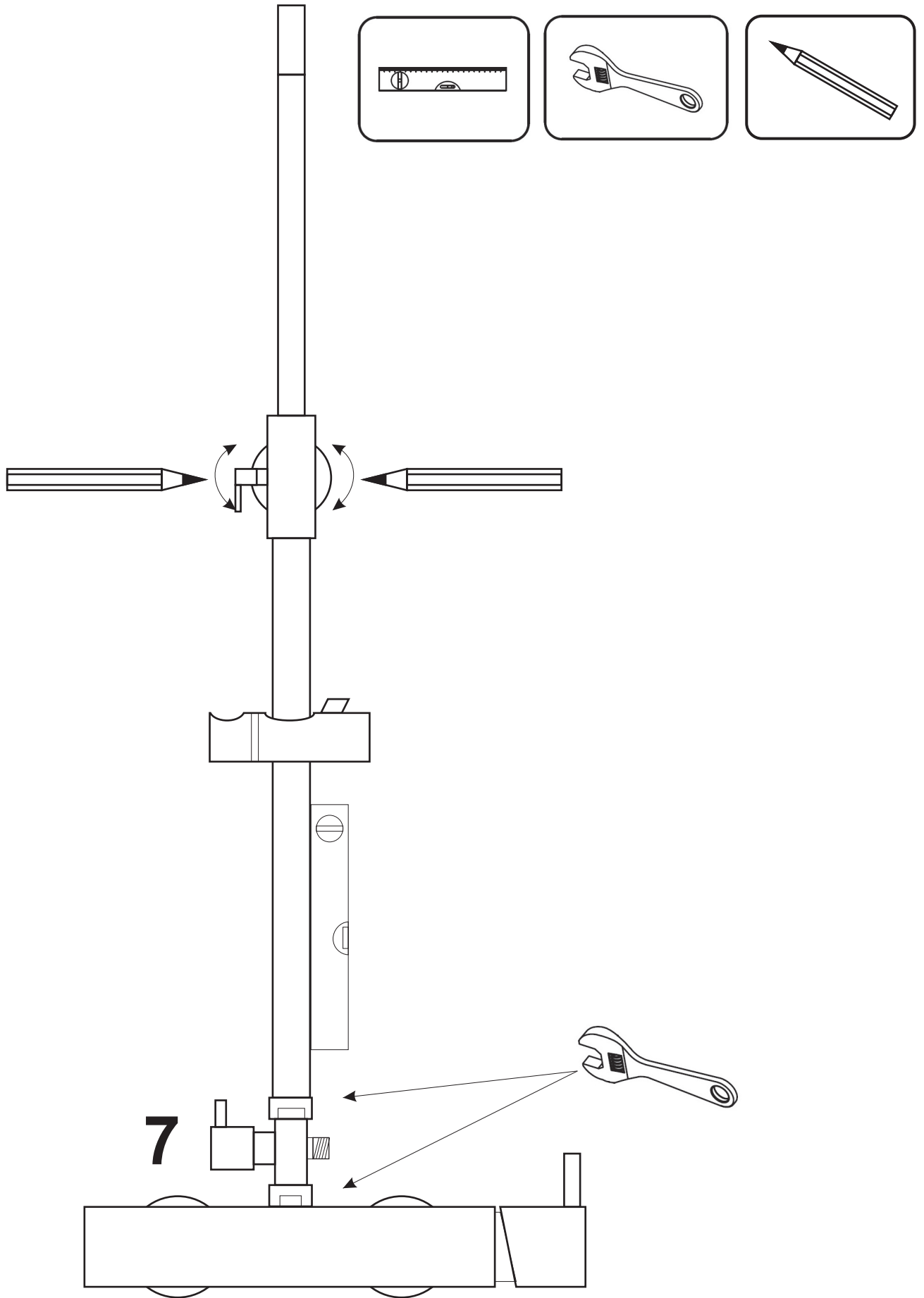

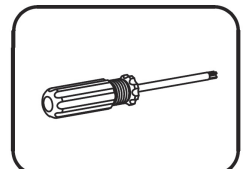
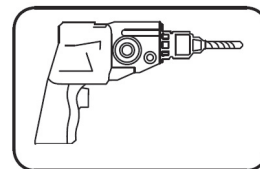
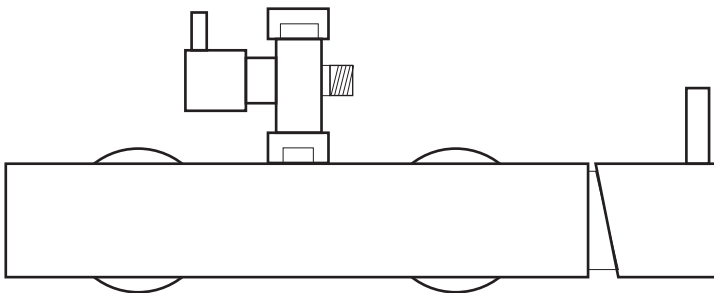
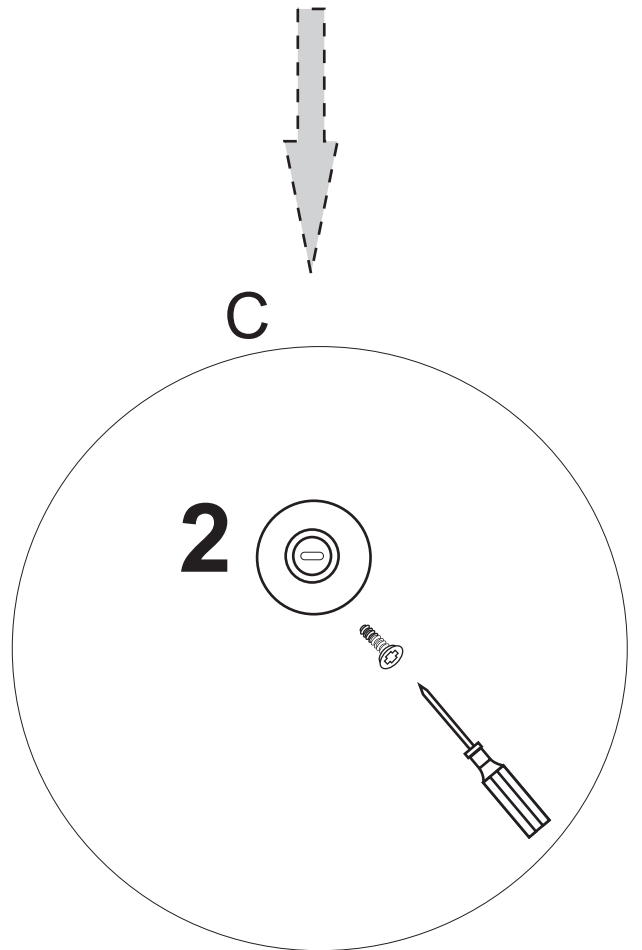
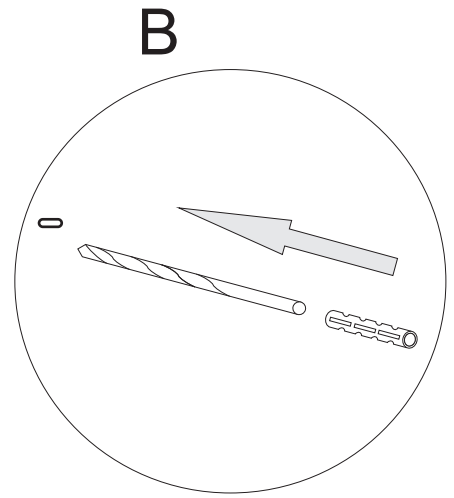
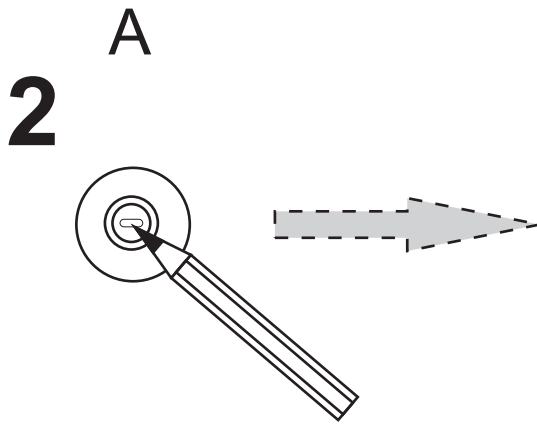

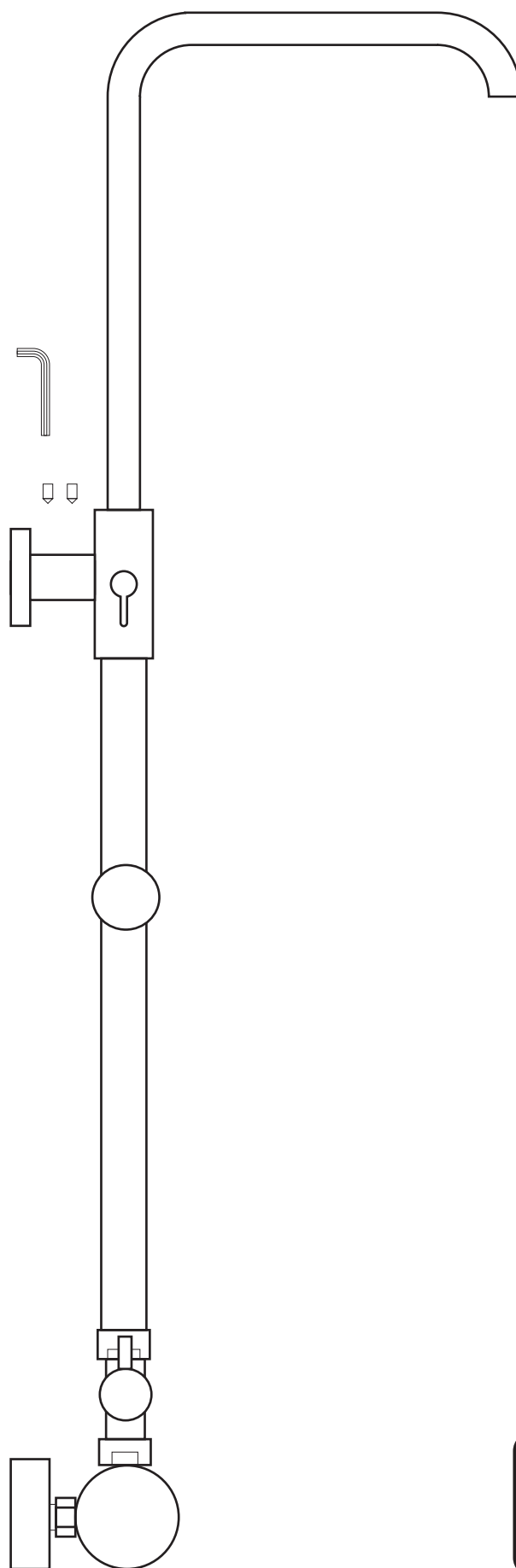

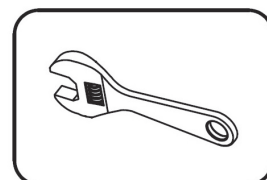
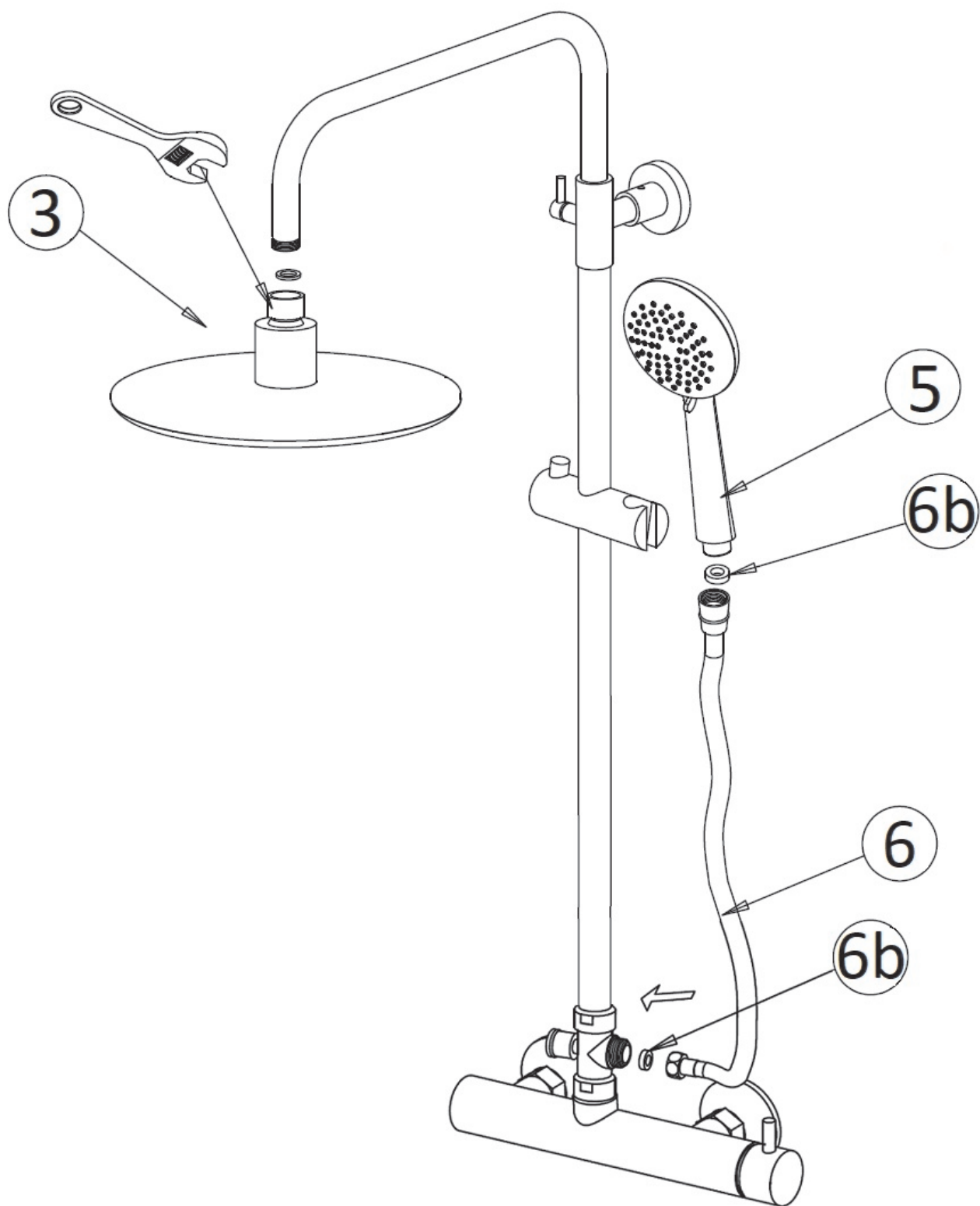

Szanowny Kliencie

Dziękujemy za dokonanie zakupu naszego produktu.

Firma LIVENO Polska Sp. z o.o. gwarantuje sprawne działanie zakupionego urządzenia ubytkowego zgodnie z warunkami techniczno-eksploatacyjnymi opisanymi w instrukcji obsługi. Gwarancja dotyczy produktów firmy LIVENO Polska Sp. z o.o., zakupionych w Polsce u Autoryzowanych Przedstawicieli i ważna jest na terenie Rzeczypospolitej Polskiej.

Reklamacje należy zgłaszać bezpośrednio do serwisu Gwaranta. Na stronie internetowej www.liveno.pl pod zakładką serwis jest umieszczona aplikacja „**ZGŁOŚ REKLAMACJĘ**” umożliwiająca natychmiastowe zgłoszenie reklamacji.

Reklamacja może zostać również przesłana drogą elektroniczną na adres infolinia@quadra-net.com W tym przypadku prosimy o podanie następujących informacji: model kabiny, opis wady, adres montażu wraz z nr telefonu. Należy również pamiętać o załączeniu dowodu zakupu.

Reklamacja może zostać również zostać zgłoszona telefonicznie, za pośrednictwem infolinii
664 44 88 00 lub 618 53 44 44.

1. Okres gwarancji rozpoczyna się z chwili dokonania zakupu i wynosi 24 miesiące
 2. Gwarancja dotyczy wad fabrycznych produktu i wad materiału, z którego wykonany jest produkt (tzw. wad powstałych z przyczyn tkwiących w produkcie).
 3. Zewnętrzne powierzchnie wyrobu oraz kompletność opakowania powinny być sprawdzone przez kupującego w miejscu zakupu również, jeżeli są oryginalnie zapakowane. Reklamacje uszkodzeń zewnętrznych powierzchni zgłoszone po odebraniu lub zamontowaniu towaru nie będą uznawane. Reklamacje związane z brakami po odebraniu lub zamontowaniu towaru nie będą uznawane.
 5. Wszelkie braki w kompletacji muszą być zgłoszone sprzedawcy w momencie zakupu.
 6. Podstawą do rozpatrzenia reklamacji jest dowód zakupu.
 7. Reklamacje wyrobu ujawnione w okresie gwarancji i niezawinione przez uprawnionego do korzystania z gwarancji, będą rozpatrywane w terminie 14 dni roboczych od daty przyjęcia reklamacji. Naprawa zostanie dokonana w ciągu 21 dni roboczych od daty uznania. W przypadku gdy naprawa wymaga sprowadzenia odpowiednich części z fabryki okres naprawy może się przedłużyć do 60 dni roboczych.
 8. Gwarancja traci ważność z powodu naprawy produktu przez osoby do tego nieuprawnione
 9. Gwarancją nie są objęte uszkodzenia powstałe wskutek nieprawidłowego montażu, konserwacji, samodzielnych przeróbek, niewłaściwej eksploatacji produktu, jak również przez zanieczyszczenia wody lub przewodów sieci wodociągowej, osad kamienny, itp.
 10. Gwarancja nie obejmuje wad powstałych w skutek zdarzeń losowych lub spowodowanych siłą wyższą (np. elektrolizy, korozje i inne wynikające z właściwości urządzeń wodnych)
 11. Gwarancja nie obejmuje elementów eksploatacyjnych o ograniczonej trwałości ani akcesoriów ulegających normalnemu zużyciu, chyba że okażą się wadliwe lub uszkodzone przy zakupie produktu
 12. Gwarancja nie obejmuje wyrobów używanych (z ekspozycji).
 13. Gwarancja nie obejmuje zniszczenia bądź uszkodzenia mechanicznego produktu lub jego części w trakcie transportu, montażu oraz użytkowania.
 14. Producent nie ponosi odpowiedzialności za szkody spowodowane: wytracaniem się osadu z użytkowanej wody, nieodpowiednią pielęgnacją wyrobu (stosowaniem środków zawierających aceton, substancje żrące, ściernie itp.)
 15. Klient zobowiązany jest do zapewnienia pełnego dostępu do reklamowanego urządzenia w celu dokonania demontażu, montażu lub naprawy.
 16. W przypadku nieuzasadnionego zgłoszenia reklamacyjnego Klient pokrywa koszt przejazdu oraz zryczałtowanego wynagrodzenia pracowników lub przedstawicieli serwisu sprzedawcy.
 17. W okresie gwarancji klient ma prawo do wymiany produktu na nowy lub zwrotu pieniędzy gdy:
 - ujawnionej wady nie można usunąć
 - w okresie trwania gwarancji dokonano 5 napraw tego samego podzespołu a naprawiany produkt nadal wykazuje wady uniemożliwiające jego stosowanie zgodnie z przeznaczeniem
 18. Klient traci gwarancję w przypadku:
 - samodzielnych przeróbek i napraw,
 - szkód powstałych w wyniku konserwacji niezgodnej z zaleceniami Producenta, uszkodzenia produktu przez wykorzystywanie niezgodnie z przeznaczeniem,
 - nie stosowania się do zaleceń instrukcji,
 - niewłaściwego transportu (zaleca się transportowanie wyłącznie w oryginalnym opakowaniu, w pozycji zgodnej z oznaczeniami)
 19. Naprawa gwarancyjna nie obejmuje czynności eksploatacyjnych, przewidzianych w trakcie eksploatacji, takich jak: bieżąca konserwacja, do których zobowiązany jest użytkownik we własnym zakresie i na własny koszt zgodnie z instrukcją montażu i konserwacji.
 20. Gwarant może odmówić naprawy gwarancyjnej lub wymiany urządzenia w przypadku stwierdzenia niewłaściwej konserwacji lub braku konserwacji.
- Niniejsza gwarancja nie ogranicza ani nie zawiesza uprawnień Kupującego wynikających z przepisów o rękojmi za wady rzeczy sprzedanej.

Gwarancja Obowiązuje na terenie Rzeczypospolitej Polskiej

Więcej informacji uzyskasz dzwoniąc pod numer infolinii: +48 664 44 88 00 i pod numerem tel. +48 61 853 44 44

Pełny wykaz punktów serwisowych znajduje się na stronie internetowej www.liveno.pl