

SORRENTO

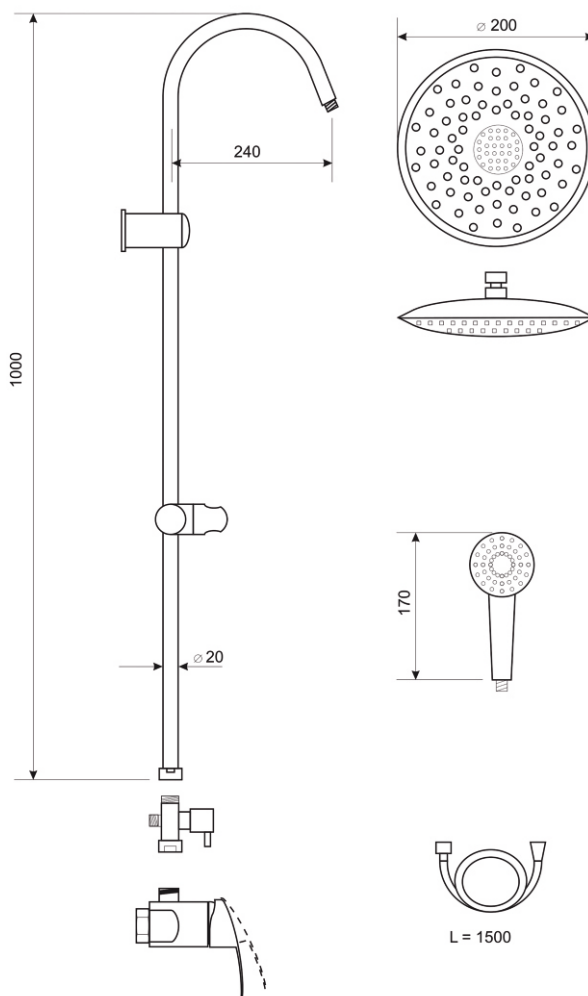

- Deszczownica o regulowanym kącie nachylenia
- Słuchawka prysznicowa
- Wąż słuchawkowy 1,5m
- Przełącznik natrysku
- Regulowany uchwyt słuchawkowy
- Funkcja Anti-Calc
- Uchwyty mocujące wraz z kołkami montażowymi
- **BATERIA NATRYSKOWA W KOMPLECIE**

Zestaw prysznicowy
Index: ZP-SORRENTO
EAN: 5902230825499

